

# dronningborg

## D-1600

Dronningborg-D-1600 er en mejetærsker i 12 fods klassen, forsynet med en 6-cylindret dieselmotor på 100 hk (SAE) og en rummelig korn-tank på 23 hl. D-1600 er en behagelig maskine at arbejde med. Hertil bidrager førercomfort og udstyr. Tærskencylinderens hastighed reguleres trinløst variabelt fra førersædet. Hydrostatisk orbitrolstyring og elektriske alarmer for emtesold og elevatorer indgår som standard. Det let aftagelige skærebord er fuldhydraulisk, idet vinden bevæges trinløst hydraulisk frem og tilbage, ligesom bevægelse op og ned sker hydraulisk. Vindehastigheden reguleres trinløst hydraulisk i området 0-55 o/min. Elektrohydraulisk stubhøjdeforvælger med indikator medvirker til hurtig indstilling af det hydropneumatisk affjedrede skærebord. Det betyder sparet tid ved vendinger og lignende. Med et broareal på ialt 8315 cm<sup>2</sup> og et rysteareal på 4,2 m<sup>2</sup> sikres fremragende tærskerresultater under alle forhold. D-1600 leveres i standardudførelsen med finrenseri og kørner, der er grundlaget for den kendte Dronningborg færdigvare. Kraftige dæk, 16.9/14-26 for og 11.00-12 bag, medvirker til maskinens fine manøvredegtighed, selv under vanskelige forhold. Dronningborg D-1600 er konstrueret for de vanskelige nordeuropæiske forhold og betyder på én gang fremragende økonomi og høj ydelse i 12 fods klassen.

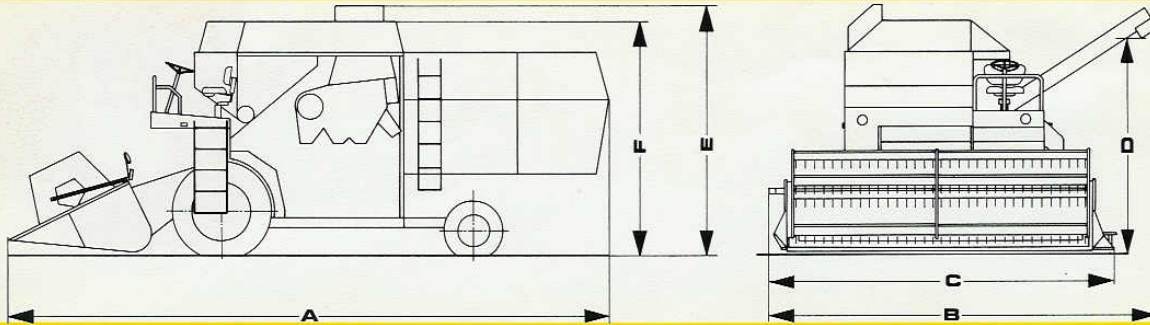



## SPECIFIKATIONER FOR D-1600

<b>Mål og vægt</b>	12'
Længde total med stråskiller (A) .....	800 cm
Bredde under arbejde (B) .....	576 cm
Bredde under transport (C) .....	420 cm
Bredde uden skærebord med stige .....	298 cm
Frihøjde under tømmebegl (D) .....	314 cm
Højde under arbejde (E) .....	355 cm
Højde under transport (F) .....	300 cm
Sporvidde, drivhjul .....	220 cm
Sporvidde, styrehjul .....	105 cm
Akselafstand .....	307 cm
Vægt .....	ca. 5150 kg

<b>Skærebord</b>	
Samlebredde .....	397 cm
Skærebredde .....	367 cm
Stubhøjdeforvælger .....	elektro-hydraulisk
Hydraulisk højdeindstilling .....	6-85 cm
Hydraulisk affjedret skærebord med hydraulikkumulator	
Kniv skærer over én finger .....	530 slag/min.

<b>Vinde</b>	
Hydrostatisk vindetræk trinløst indstilleligt .....	0-55 o/min.
Hydraulisk frem- og tilbagestilling af vinde samt hydraulisk bevægelse af vinde op og ned	

<b>Motor</b>	
Perkins .....	type 6.354
Vandkølet diesel	
6-cyl. 100 HK (SAE) ved 2250 o/min.	
Brændstofftankindhold .....	160 liter
Elektrisk anlæg .....	12 volt

<b>Fremdrift</b>	
3-trins gearkasse med kobling	
1. gear km/time .....	1,17-3,4
2. gear km/time .....	2,7-7,7
3. gear km/time .....	7,0-20
Bakgear km/time .....	2,8-8
Trinløst indstillelig kørehastighed med hydraulisk reguleret variator.	
Omdrejningstæller.	

<b>Bremser</b>	
Enkelthjulsbremser.	
Separat parkeringsbremse med advarselsslys.	

<b>Dækudstyr</b>	
Drivhjul .....	16.9/14-26
Styrehjul .....	11.00-12

<b>Tærscopylinder</b>	
Bredde .....	112 cm
Diameter .....	43 cm
Antal slagler .....	6

Hastighed trinløst indstillelig fra førersædet .....	750-1550 o/min.
Omdrejningstæller.	

<b>Tærskebro</b>	
Central indstilling med 1 håndtag.	
Broareal uden forlængelse .....	5230 cm <sup>2</sup>
Broareal total .....	8315 cm <sup>2</sup>
Antal broslister .....	9
Stenældens placering .....	foran tærskebro

<b>Halmryster</b>	
Antal rystekasser .....	4
Længde .....	380 cm
Rystearreal 4,0 m <sup>2</sup> , m. forlængelse .....	4,2 m <sup>2</sup>

<b>Soldkasse</b>	
Indstilleligt emtesold med lamelende .....	1,26 m <sup>2</sup>
Skumsold .....	1,04 m <sup>2</sup>
Soldareal i alt .....	2,30 m <sup>2</sup>
Soldkassealarm med advarselsslampe.	

<b>Blæser</b>	
Trinløs regulering af hastighed og hermed luftmængde .....	750-1300 o/min.
Indstilling af luftretningen med 2 spjæld.	
Omdrejningstæller.	

<b>Korntank (lukket)</b>	
Tømmetid .....	ca. 1,5-2 min.
Indhold .....	23 hl

<b>Standardudstyr</b>	
DRONNINGBORG finrenseri med kørner	
1 perforeret 2,5 mm og 1 perforeret 3,5 mm kørnersold	
12 akshævere	
2 knive, 1 glat og 1 riflet	
Bøjler for skærebord	
Indstillelig halmleder	
1 indstilleligt emtesold og 2 skumsolde 6 x 20 mm og 8 x 20 mm huller	
Nødvendigt værktøj, fedtsprøjte, smørekande, ildslukker	

<b>Ekstraudstyr</b>	
Opsamløudstyr for skårnlagte afgrøder	
Kløverfrøudstyr	
Omtærskningsudstyr	
Skumsolde 2,5 - 5 - 8 - 11 - 13 - 15 - 20 mm	
Kørnesolde 3 - 4 - 4,5 - 5 mm samt 1 stk. upepereret	
Torpedostråskiller	
Timetæller	
Halmssnitte	
Vogn for skærebord 12'	

Ret til ændringer i konstruktion og specifikationer forbeholdes.



DRONNINGBORG MASKINFABRIK A/S  
8900 RANDERS DANMARK

RANDERS (06) 42 58 55 . TELEX 65158 DBORG

FORHANDLER: